

## Kraftvolle Dieselstapler mit 4.0t bis 5.0t Tragfähigkeit

### Hochwertige Hubmasten in verschiedenen Ausführungen

Für alle HanseLifter Gabelstapler können Sie, je nach Einsatzzweck, verschiedene Hubmast-varianten erhalten. Wählen Sie zwischen Duplex- oder Triplexmasten mit Vollfreihub und Seitenschieber. Sie können dabei eine Hubhöhe von bis zu 6000mm erreichen.

Durch die hochwertigen Mastprofile haben die Stapler auch in großen Hubhöhen noch sehr gute Resttragfähigkeiten. Die Gabellängen können Sie zwischen 1000 - 2400mm wählen. In der Serienausstattung sind 1200mm Gabeln enthalten.



Großvolumige NISSAN-Sechszylinder-Dieselmotoren bringen ausreichend Leistung.

### Superelastikbereifung für hervorragende Traktion auf ebenen Untergründen.

Für die Arbeit auf allen Untergründen sind die Geräte mit Superelastikbereifung ausgerüstet. Optional können Sie auch Sonderbereifung (z.B. nicht kreidend) oder Luftbereifung für unebene Untergründe erhalten.

# Willecke

Hebe- und Fördergeräte

Überreicht durch Ihren HanseLifter Händler

**Willecke**  
**Hebe- und Fördergeräte GmbH**  
An der Becke 7 (Gewerbegebiet Ludwigstal)  
D-45527 Hattingen  
Tel./Fax.: +49 (0) 2324 / 39112 - 0 / -22  
info@willecke.de; www.willecke-gabelstapler.de

### Komfortsitze und EU-Vollkabinen

Auch in Punkto Ergonomie sind die HanseLifter Dieselstapler besten vorbereitet. HanseLifter bietet Ihnen verschiedene Komfortfahrer Sitze für Ihren HanseLifter Dieselstapler an. Dabei haben Sie die Auswahl zwischen verschiedenen Markenherstellern wie GRAMMER®, SAVAS®, KAB®, etc.

Je nach der weiteren Ausstattung lassen sich nicht alle Sitze und Stapler kombinieren. Hierzu fragen Sie bitte Ihren HanseLifter Händler. Alle Dieselstapler lassen sich mit einer Vollkabine mit Heizung und Klimaanlage ausstatten. So lässt sich der Stapler für den witterungsunabhängig Einsatz ausrüsten.



Für den Einsatz in der Metall- und Holzindustrie besonders geeignet.

### Anbaugeräte - neu im Programm!

Verschiedene Anbaugeräte und Ausstattungsvarianten für Gabelstapler. Z.B.:

- **WELTNEUHEIT** - Zinkenversteller ohne Tragkraftverlust
- Mehrfachpalettengabeln
- Ballenklammern, Tragdorne, Sackheber, Fassheber, Fasskipper, uvm.
- Gabelzinken, voll vergütet
- Gabelverlängerungen, vollverzinkt oder DOMEX®
- Doppeljoysticksteuerung, Fingertastersteuerung

### HanseLifter Ersatzteilservice:



Ersatzteile einfach im Internet bestellen.\*

\* Ein exklusiver Service für registrierte HanseLifter Händler.



# HanseLifter®



# HanseLifter®



## Dieselstapler Serie HLDS

### mit 4.0t bis 5.0t Tragfähigkeit

Stark und Kompakt - für den optimalen Warenumschlag

Die großvolumigen Sechszylinder-Motoren von NISSAN entfalten besonders beim Warenumschlag von und auf LKWs ihre volle Leistung. Die Staplermodelle HLDS40, HLDS45 und HLDS50 zeichnen sich durch eine präzise Lenkung und optimale Beschleunigungs- und Hebewerte aus.

Kurze Wenderadien und kleine Arbeitsgangbreiten

Die Dieselstapler zeichnen sich durch ihre, für diese Leistungs-kategorie geringen Abmessungen aus. Mit einer Gesamtlänge von 4270mm (Modell HLDS40) liegt der Wenderadius bei nur 2690mm. Kombiniert mit dem starken NISSAN-Motor lassen die Stapler so schnelle Wende-

manöver und Richtungswechsel zu und die Umschlagleistung der Stapler wird nachhaltig erhöht. Alle Geräte sind nach EURO III Standard geprüft und mit einer Katalysator-anlage der Firma NETT® ausgerüstet.

Optional lassen sich die Stapler mit PURItech® Dieselpartikel-filtern ausstatten.

**HLDS40**  
**HLDS45**  
**HLDS50**

# Diesel-Gabelstapler Serie HLDS

# Diesel-Gabelstapler Serie HLDS

## Technische Daten nach VDI 2198

Stand: 06/2008

Kategorie	Code	Beschreibung	HanseLifter			Code	
			HLDS 40	HLDS 45	HLDS 50		
Kennzeichen	1.1	Hersteller (Kurzbezeichnung)	HanseLifter	HanseLifter	HanseLifter	1.1	
	1.2	Typenzeichen des Herstellers	HLDS 40	HLDS 45	HLDS 50	1.2	
	1.3	Antrieb Elektro, Diesel, Benzin, Treibgas, Netzelektro	Diesel	Diesel	Diesel	1.3	
	1.4	Bedienung Hand, Geh, Stand, Sitz, Kommissionierer	Sitz	Sitz	Sitz	1.4	
	1.5	Tragfähigkeit / Last	Q (t)	4.0	4.5	5.0	1.5
	1.6	Lastschwerpunktstand	c (mm)	500	500	500	1.6
Gewicht	1.8	Lastabstand	x (mm)	550	550	555	1.8
	1.9	Radstand	y (mm)	2000	2000	2100	1.9
	2.1	Eigengewicht	kg	6300	6500	6750	2.1
	2.2	Achslast mit Last vorn/hinten	kg	9000/1300	9000/1300	10125/1475	2.2
Räder, Fahrwerk	3.1	Bereifung Vollgummi, Superelastik, Luft, Polyurethan	Superelastik	Superelastik	Superelastik	3.1	
	3.2	Reifengröße, vorn	8.25 - 15 - 14PR	300 - 15 - 14PR	300 - 15 - 14PR	3.2	
Grundabmessungen	3.3	Reifengröße, hinten	7.00 - 12 - 12PR	7.00 - 12 - 12PR	7.00 - 12 - 12PR	3.3	
	3.5	Räder, Anzahl vorn/hinten (x=angetrieben)	2x / 2	2x / 2	2x / 2	3.5	
	3.6	Spurweite, vorn	b <sub>10</sub> (mm)	1160	1160	1190	3.6
	3.7	Spurweite, hinten	b <sub>11</sub> (mm)	1130	1130	1130	3.7
	4.1	Neigung Hubgerüst/Gabelträger vor/zurück	Grad	6 / 12	6 / 12	6 / 12	4.1
	4.2	Höhe Hubgerüst eingefahren	h <sub>1</sub> (mm)	2245	2245	2395	4.2
	4.3	Freihub	h <sub>2</sub> (mm)	160	160	160	4.3
	4.4	Hub	h <sub>3</sub> (mm)	3000	3000	3000	4.4
	4.5	Höhe Hubgerüst ausgefahren	h <sub>4</sub> (mm)	4170	4170	4320	4.5
	4.7	Höhe Schutzdach (Kabine)	h <sub>6</sub> (mm)	2250	2250	2250	4.7
	4.8	Sitzhöhe/Standhöhe	h <sub>7</sub> (mm)	1290	1290	1290	4.8
	Leistungsdaten	4.12	Kupplungshöhe	h <sub>10</sub> (mm)	380	380	380
4.19		Gesamtlänge	l <sub>1</sub> (mm)	4270	4270	4415	4.19
4.20		Länge einschl. Gabelrücken	l <sub>2</sub> (mm)	3070	3070	3215	4.20
4.21		Gesamtbreite	b <sub>1</sub> (mm)	1395	1395	1490	4.21
4.22		Gabelzinkenmaße	s/eil (mm)	50/120/1200	50/120/1200	60/150/1200	4.22
4.23		Gabelträger ISO 2328, Klasse/Typ A,B		ISO2328 3A	ISO2328 3A	ISO2328 3A	4.23
4.24		Gabelträgerbreite	b <sub>3</sub> (mm)	310/1250	310/1250	310/1250	4.24
4.31		Bodenfreiheit mit Last unter Hubgerüst	m <sub>1</sub> (mm)	230	230	230	4.31
4.32		Bodenfreiheit Mitte Radstand	m <sub>2</sub> (mm)	230	230	230	4.32
4.33		Arbeitsgangbreite bei Palette 1000x1200 quer	A <sub>90</sub> (mm)	4673	4703	4795	4.33
V-Motor	4.34	Arbeitsgangbreite bei Palette 800 x 1200 quer	A <sub>80</sub> (mm)	4261	4291	4383	4.34
	4.35	Wenderadius	W <sub>9</sub> (mm)	2690	2720	2810	4.35
	4.36	kleinster Drehpunktstand	b <sub>13</sub> (mm)	840	850	850	4.36
	5.1	Fahrgeschwindigkeit mit/ohne Last	km/h	24 / 26	24 / 26	24 / 26	5.1
	5.2	Hubgeschwindigkeit mit/ohne Last	mm/s	460 / 500	460 / 500	400 / 500	5.2
	5.5	Zugkraft mit/ohne Last	N	35900/31900	35900/31400	35900/30900	5.5
Sonstiges	5.6	max. Zugkraft mit/ohne Last	N	38200	38200	38200	5.6
	5.7	Steigfähigkeit mit/ohne Last	%	20 / 22	20 / 22	20 / 22	5.7
	5.8	max. Steigfähigkeit mit/ohne Last	%	20 / 22	20 / 22	20 / 22	5.8
	5.10	Betriebsbremse		mech. / hydr.	mech. / hydr.	mech. / hydr.	5.10
	7.1	Motorhersteller/Typ		NISSAN/TD42	NISSAN/TD42	NISSAN/TD42	7.1
7.2	Motorleistung nach ISO 1585	kW	62.5	62.5	62.5	7.2	
7.3	Nenn Drehzahl	min <sup>-1</sup>	2300	2300	2300	7.3	
7.4	Zylinderanzahl/Hubraum	cm <sup>3</sup>	6/4169	6/4169	6/4169	7.4	
	Bohrung und Hub	mm	96x96	96x96	96x96		
	Emissionsklasse		EURO IIIA	EURO IIIA	EURO IIIA		
8.2	Arbeitsdruck für Anbaugeräte	bar	180	180	180	8.2	
8.4	Schalldruckpegel nach EN 12 053, Fahrerohr	dB (A)	85	86	87	8.4	

Dieses Typenblatt nennt die Angaben des Standardgerätes. Änderungen an Bereifung, Hubgerüst oder Zusatzinstallationen können zu anderen Werten führen.



Traglastdiagramm

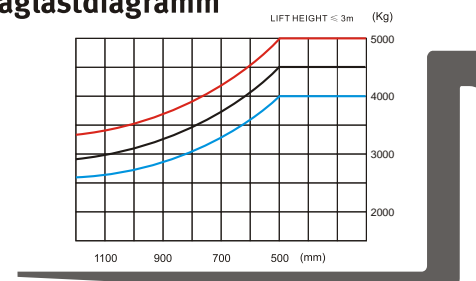

## Technische Daten - Hubmastvarianten

Stand: 06/2008

### Hubmastvarianten - Dieselstapler HLDS40 und HLDS45

Typ	Modell	Hubhöhe		Bauhöhe		Freihub		Neigungswinkel		Tragfähigkeit*			
		min	max	min	max	min	max	min	max	Modell HLDS 40		Modell HLDS 45	
		mm	mm	mm	mm	mm	mm	Grad	Grad	kg - standard	kg - integ. SS	kg - standard	kg - integ. SS
Standard	D4030DS	3000	2245	4170	160	6	12	4000	3850	4500	4350	4500	4350
	D4033DS	3300	2395	4470	160	6	12	4000	3850	4500	4350	4500	4350
	D4036DS	3500	2495	4670	160	6	12	4000	3850	4500	4350	4500	4350
	D4036DS	3600	2545	4770	160	6	12	4000	3850	4500	4350	4500	4350
	D4040DS	4000	2795	5170	160	6	12	3800	3650	4250	4100	4250	4100
	D4043DS	4300	2960	5470	160	6	6	3600	3450	4000	3850	4000	3850
	D4045DS	4500	3070	5670	160	6	6	3400	3250	3800	3650	3800	3650
	D4048DS	4800	3235	5970	160	6	12	3000	2850	3350	3200	3350	3200
Duplex*	DH4030DS	3000	2225	4168	1055	6	6	4000	3850	4500	4350	4500	4350
	DH4033DS	3300	2375	4468	1205	6	6	4000	3850	4500	4350	4500	4350
Triplex*	TH4043DS	4300	2205	5490	1034	6	6	3400	3250	3800	3650	3800	3650
	TH4045DS	4500	2270	5690	1100	6	6	3200	3050	3600	3450	3600	3450
	TH4048DS	4800	2365	5990	1195	6	6	3000	2850	3350	3200	3350	3200
	TH4050DS	5000	2435	6190	1264	6	6	2800	2650	3150	3000	3150	3000
	TH4055DS	5500	2600	6690	1430	3	6	2250	2100	2550	2400	2550	2400
	TH4060DS	6000	2815	7190	1644	3	6	1700	1550	1950	1800	1950	1800

\* Tragfähigkeit bei einem Lastschwerpunkt von 500mm und Einfach(Single)bereifung (nach VDI); int. SS = integrierter Seitenschleifer; † mit vollem Freihub

### Hubmastvarianten - Dieselstapler HLDS50

Typ	Modell	Hubhöhe		Bauhöhe		Freihub		Neigungswinkel		Tragfähigkeit*	
		min	max	min	max	min	max	min	max	kg - standard	kg - integ. SS
		mm	mm	mm	mm	mm	mm	Grad	Grad	kg - standard	kg - integ. SS
Standard	D5030HLDS	3000	2395	4320	160	6	12	5000	4850	5000	4850
	D5033HLDS	3300	2545	4620	160	6	12	5000	4850	5000	4850
	D5035HLDS	3500	2645	4820	160	6	12	5000	4850	5000	4850
	D5036HLDS	3600	2695	4920	160	6	12	5000	4850	5000	4850
	D5040HLDS	4000	2895	5320	160	6	12	4750	4600	4750	4600
	D5043HLDS	4300	3045	5620	160	6	6	4500	4350	4500	4350
	D5045HLDS	4500	3145	5820	160	6	6	4250	4100	4250	4100
	D5048HLDS	4800	3295	6120	160	6	12	3750	3600	3750	3600
Duplex*	DH5030HLDS	3000	2375	4318	1055	6	6	5000	4850	5000	4850
	DH5033HLDS	3300	2525	4618	1205	6	6	5000	4850	5000	4850
Triplex*	TH5043HLDS	4300	2305	5640	840	6	6	4250	4100	4250	4100
	TH5045HLDS	4500	2370	5840	910	6	6	4000	3850	4000	3850
	TH5048HLDS	4800	2465	6140	1005	6	6	3750	3600	3750	3600
	TH5050HLDS	5000	2535	6340	1070	6	6	3500	3350	3500	3350
	TH5055HLDS	5500	2700	6840	1240	3	6	3850	3700	3850	3700
	TH5060HLDS	6000	2915	7340	1450	3	6	2200	2050	2200	2050

\* Tragfähigkeit bei einem Lastschwerpunkt von 500mm und Einfach(Single)bereifung (nach VDI); int. SS = integrierter Seitenschleifer; † mit vollem Freihub

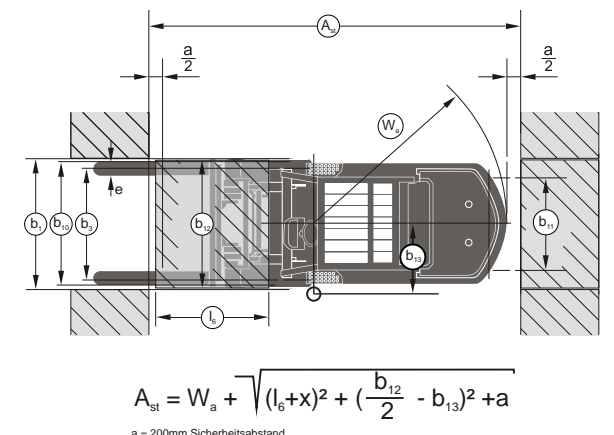
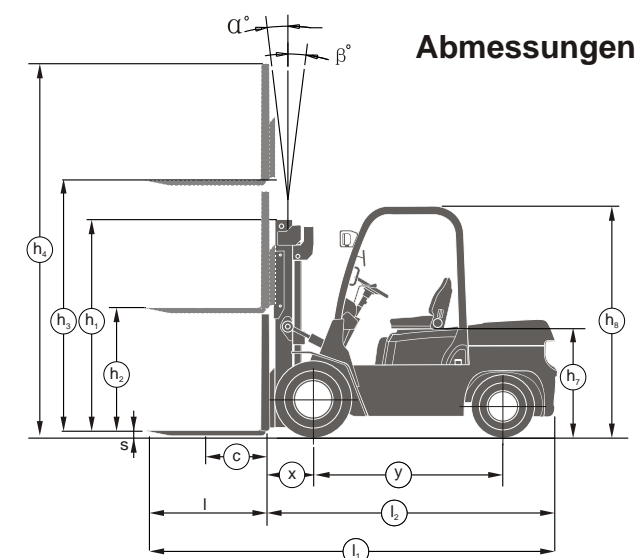

$$A_{st} = W_a + \sqrt{(l_6 + x)^2 + \left(\frac{b_{12}}{2} - b_{13}\right)^2} + a$$

a = 200mm Sicherheitsabstand